



Concept™

Concept: La nueva generación de campanas de humos para laboratorios.

La línea Concept incorpora las últimas innovaciones en cuanto a rendimiento, funcionamiento, desempeño y estilo para campanas de laboratorio. Esta construida de materiales y acabados durables, diseñada para proveer un valor superior durante su vida útil.



Corriente del bypass:
El aire fluye a través del bypass en mayor volumen y con menor resistencia, obteniendo una operación silenciosa.



Apertura de guillotina hasta 35".
La guillotina puede elevarse hasta una altura de 35" para una óptima visibilidad del interior.



Sistema de tope automático para la guillotina:
La guillotina se detiene por el tope que ajustamos manualmente y automáticamente puede desactivarse para que la guillotina regrese a su altura máxima operacional.

Solo Concept ofrece:

- Altura de guillotina hasta 35"
- Sistema automático de posición de la guillotina.
- Combinación de guillotina mejorada
- Perfil bajo de la corriente de aire
- Sistema de cadena con contrabalanza
- Previo ajuste de baffles
- Disponibilidad de tamaños extras
- Diseñada para velocidades de 6 a 100 pies permitidos
- Realce en el estilo



Combinación de guillotina mejorada:

La campana Concept se caracteriza por la guillotina, corre en guías sin marco levantándose por medio de rodajas y balines, evitando cualquier ruido y deslizándose suavemente, produciendo máxima visibilidad al interior y un con un mínimo de turbulencia.



Sistema de soporte para la cadena:

El sistema de contrabalance cuenta con una cadena deslizándose en un soporte dentado, con sistema de nivelación a través de un riel metálico.



Sistema de ajuste de baffles:

La campana Concept no requiere de ajustes de sus baffles, estos vienen preajustados de fábrica.



Perfil bajo de la corriente de aire:

La campana Concept tiene una lámina delgada (airfoil) en la parte donde asienta la guillotina, la cual esta ergonómicamente diseñada para evitar cualquier obstrucción al interior de la misma.



UL 1805 Classified

Campana de humos con gabinete base Concept

Mod.

54

- Incluye como accesorios, dos tubos fluorescentes, interruptor de encendido apagado, dos contactos eléctricos duplex a 120 VAC

- En campanas de 96" (243.84 cm) de largo, cuentan con dos tubos fluorescentes extras.

Medidas	48" (121.92 cm)	60" (152.40 cm)	72" (182.88 cm)	96" (243.84 cm)
---------	-------------------	-------------------	-------------------	-------------------

Super-estruc.	54L2570PBB	54L2571PBB	54L2572PBB	54L2574PBB
---------------	------------	------------	------------	------------

Sistema de Extraccion

Nacional	S-CEB-2600	S-CET-4000	S-CET-4000	S-CET-5000
Importado	S-PLAS25	S-PLAS25	S-PLAS30	S-PLAS35

Servicios Extras

Agua	32L81500	32L81500	32L81500	32L81500
Gas	30L82300	30L82300	30L82300	30L82300
Aire	30L81500	30L81500	30L81500	30L81500
Vacio	30L81600	30L81600	30L81600	30L81600
Nitrogeno	30L81700	30L81700	30L81700	30L81700
Oxigeno	30L81800	30L81800	30L81800	30L81800
C. Elect 110 V	36L20700	36L20700	36L20700	36L20700
C. Elect 220 V	36L21300	36L21300	36L21300	36L21300

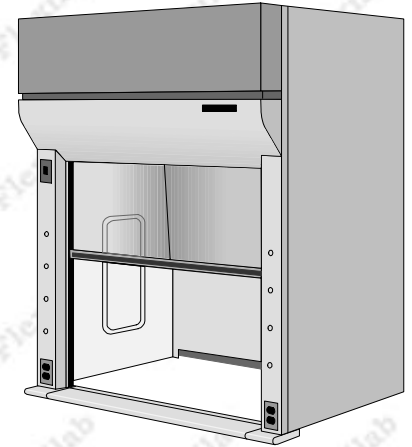

Racks	26L15000	26L15100	26L15200	26L15300
Transición	TRANSI-48	TRANSI-60	TRANSI-72	TRANSI-96
Alarma	54LAFA1000C4	54LAFA1000C5	54LAFA1000C6	54LAFA1000C8
Precableado	54L79900(4)	54L79900(4)	54L79900(4)	54L79900(5)
Tapas ajuste	611S7320	611S7321	611S7322	611S7323
Zoclo	ZOEL (133 cm)	ZOEL (265 cm)	ZOEL (295 cm)	ZOEL (356 cm)
Esquineros	90L04000 (2)	90L04000 (2)	90L04000 (2)	90L04000 (2)

	INOXIDABLE 304	EPOXY NEGRO	EPOXY GRIS	EPOXY OTRO COL.	CERAMICA	FENOLICA
Cubiertas	CGc-2	CGc-7n	CGc-7g	CGc-7o	CGc-9p	CGc-11
Escudilla	S-EINOX	S-TS-04n	S-TS-04g	S-TS-04o	S-ESS-9	--

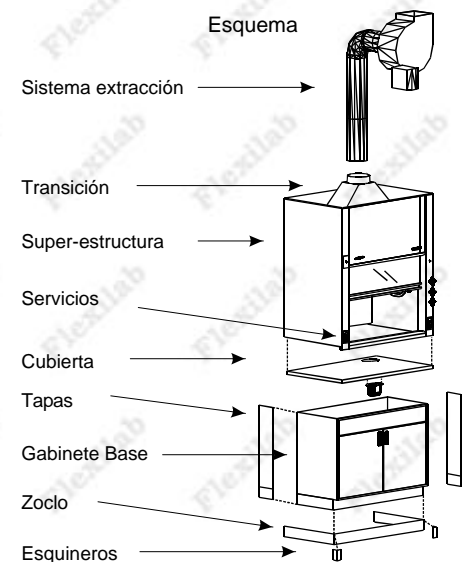
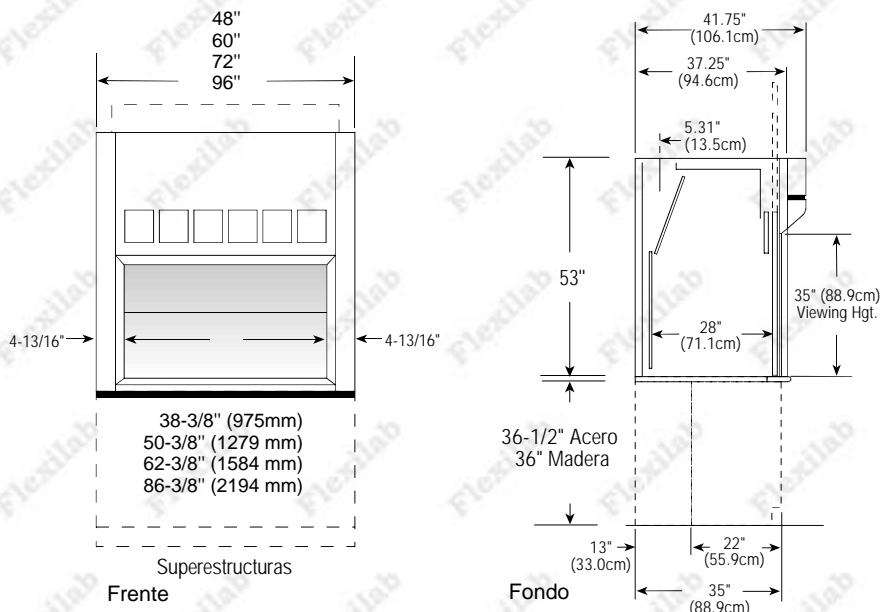

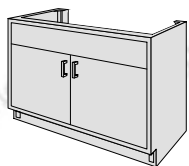

Gabinete base para campana

Mod.

115

	IMPORTADO						
	STEEL	STAINLESS	PLASTIC	WOOD	PHENOLIC	PRESTIGE	POLIPROPILENO
30 "	115S5320	115B5320	025P532B	025C532B	015Y5320	025J5320	
	115S532L	115B532L	025P532D	025C532D	015Y532L	025J532L	
36 "	115S6320	115B6320	025P632B	025C632B	015Y6320	025J6320	
	115S632L	115B632L	025P632D	025C632D	015Y632L	025J632L	
42 "	115S7320	115B7320	025P732B	025C732B	015Y7320	025J7320	
	115S732L	115B732L	025P732D	025C732D	015Y732L	025J732L	
48 "	115S8320	115B8320	025P832B	025C832B	015Y8320	025J8320	
	115S832L	115B832L	025P832D	025C832D	015Y832L	025J832L	

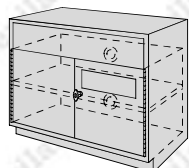

Gabinete guarda flamables para campanas CERRADO MANUAL

Mod.

950

IMPORTADO	
STEEL	WOOD
S	C

30 "	950S7660	950C766D
36 "	950S7670	950C767D
42 "	950S7680	950C768D
48 "	950S7690	950C769D

Gabinete guarda flamables para campanas AUTOMATICO

IMPORTADO	
STEEL	
S	

30 "	950S7780
36 "	950S7790
42 "	950S7800
48 "	950S7810

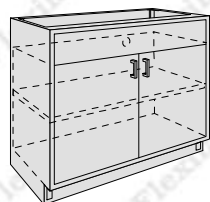

Gabinete GUARDA ÁCIDOS con puertas, entrepaño y faldón (con recubrimiento en Resisto-Roc)

Mod.

144

Ventilación en la parte posterior de 10 cm de diámetro

	IMPORTADO							NACIONAL
	STEEL	STAINLESS	PLASTIC	WOOD	PHENOLIC	PRESTIGE	POLIPROPILENO	PERSPECTIVE
	S	B	P	C	Y	J	NU	L
30 "	144S5320	144B5320	144P532B	144C532B		144J532B	NU-50-3036	BHL8830NNP
	144S532L	144B532L	144P532D	144C532D		144J532D		BHL8830LNP
36 "	144S6320	144B6320	144P632B	144C632B		144J632B	NU-50-3636	BHL8836NNP
	144S632L	144B632L	144P632D	144C632D		144J632D		BHL8836LNP
42 "								BHL8842NNP
								BHL8842LNP
48 "	144S8320	144B8320	144P832B	144C832B		144J832B	NU-50-4836	BHL8848NNP
	144S832L	144B832L	144P832D	144C832D		144J832D		BHL8848LNP